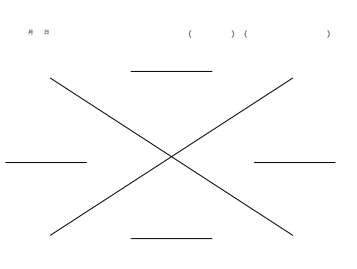
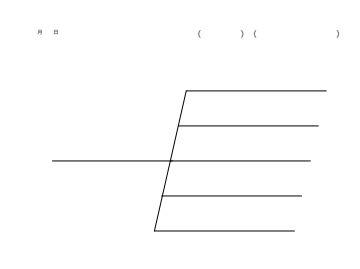
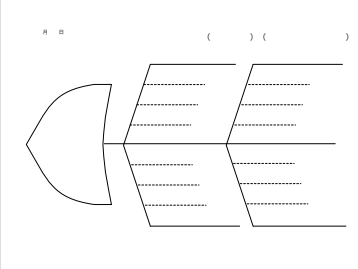
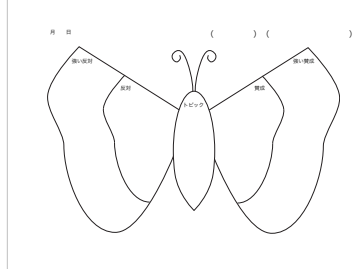

思考スキルの一覧

思考スキル	定義
多面的にみる	多様な視点や観点にたって対象を見る
変化をとらえる	視点を定めて前後の違いをとらえる
順序立てる	視点に基づいて対象を並び替える
比較する	対象の相違点, 共通点を見つける
分類する	属性に従って複数のものをまとまりに分ける
変換する	表現の形式(文・図・絵など)を変える
関係づける	学習事項同士のつながりを示す
関連づける	学習事項と実体験・経験のつながりを示す
理由づける	意見や判断の理由を示す
見通す	自らの行為の影響を想定し, 適切なものを選択する
抽象化する	事例からきまりや包括的な概念をつくる
焦点化する	重点を定め, 注目する対象を決める
評価する	視点や観点をもち根拠に基づいて対象への意見をもつ
応用する	既習事項を用いて課題・問題を解決する
構造化する	順序や筋道をもとに部分同士を関係づける
推論する	根拠にもとづいて先や結果を予想する
具体化する	学習事項に対応した具体例を示す
広げてみる	物事についての意味やイメージ等を広げる
要約する	必要な情報に絞って情報を単純・簡単にする

思考スキルとシンキングツールの対応表

多面的にみる

			
XYWチャート	くまで図	フィッシュボーン	バタフライチャート

変化をとらえる

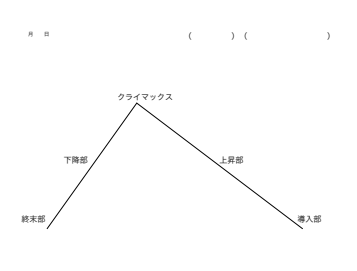
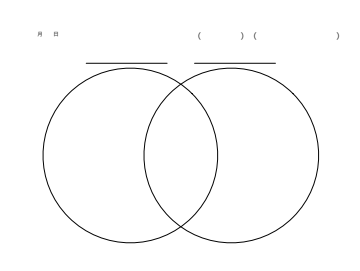
	
プロットダイアグラム	ベン図

順序立てる

	
ステップチャート	

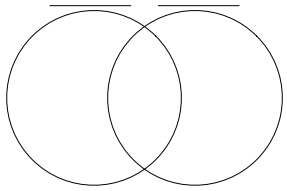
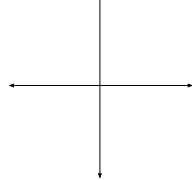
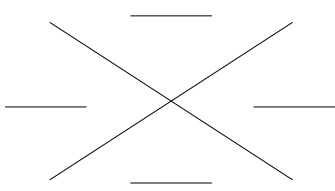
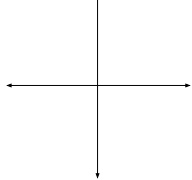
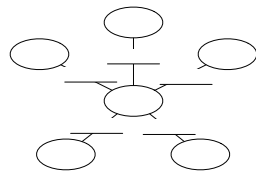
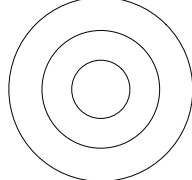
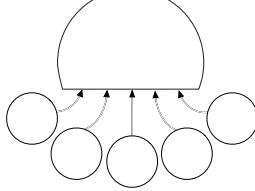
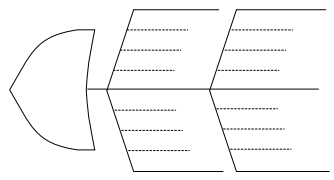
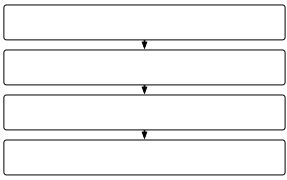
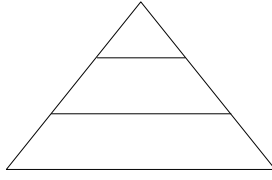
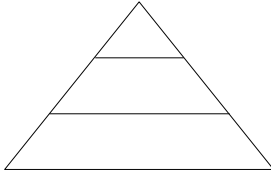
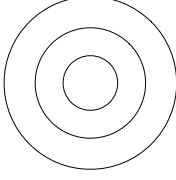
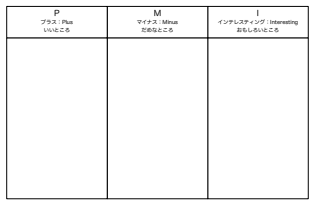
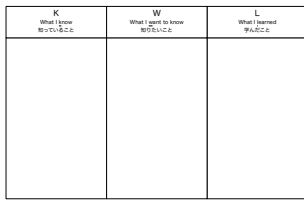
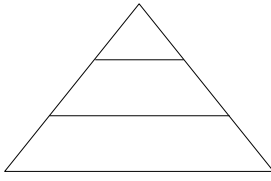
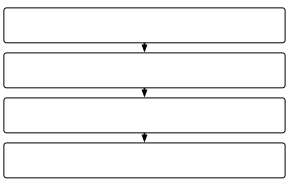
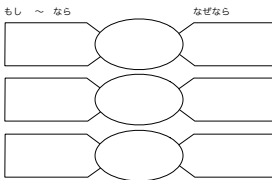
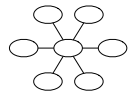
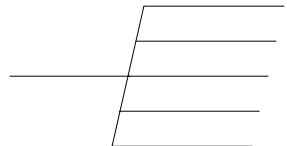
比較する		分類する	
			
ベン図	座標軸	XYWチャート	座標軸
関係付ける、関連付ける		理由付ける	
			
コンセプトマップ	同心円チャート	クラゲチャート	フィッシュボーン図
見通す	抽象化する	焦点化する、具体化する	
			
ステップチャート	ピラミッドチャート	ピラミッドチャート	同心円チャート
評価する		構造化する	
			
PMIシート	KWLシート	ピラミッドチャート	
推論する		広げてみる	
			
ステップチャート	キャンディチャート	イメージマップ	くまで図

変換する、応用する、要約する (該当無し)